

Türschliesser T44 AA mit verstärkter Öffnungsdämpfung



Gr. EN 2-5, Türbreite 0,6-1,25 m

Verwendung

- Wenn der Einsatz eines Türstoppers nicht möglich oder nicht erwünscht ist.
- Progressiv wirkende Öffnungsdämpfung.
- Gestänge wirkt als Öffnungsbegrenzer.
- Öffnungsdämpfung mittels Ventil einstellbar.

Türöffnungswinkel von 92°-122° (a2-a1) gemäss Montagedistanz von 205-270 mm (b1-b2)

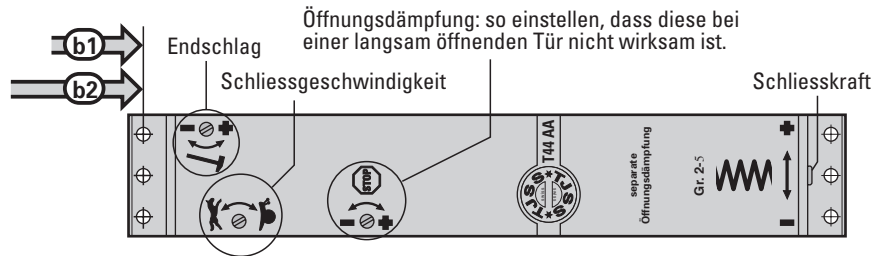

Eine Spezial-Montageschablone liegt jedem Türschliesser bei.

Feineinstellung des Öffnungswinkels mittels Ein- und Ausschrauben der Zugstange. (1) = zusätzlicher Änderungsbereich.

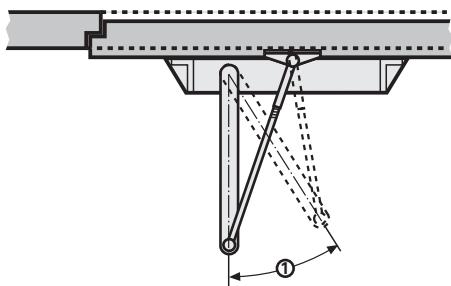

Distanz b1 und b2: Türdrehpunkt bis zu den ersten Befestigungsschrauben

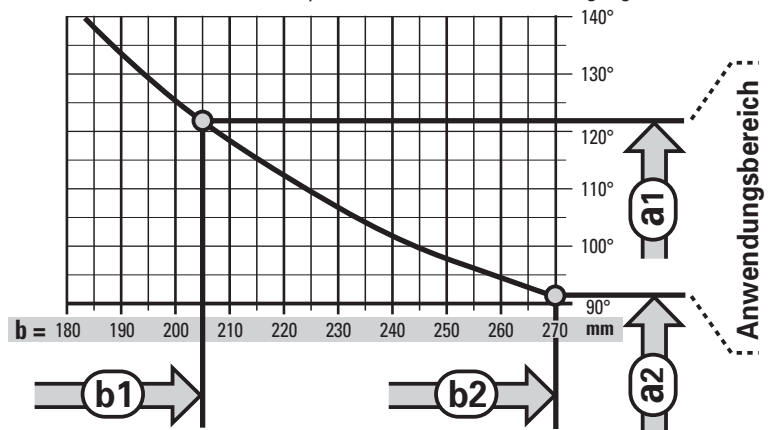

Beispiel 1: Maximaler Öffnungswinkel

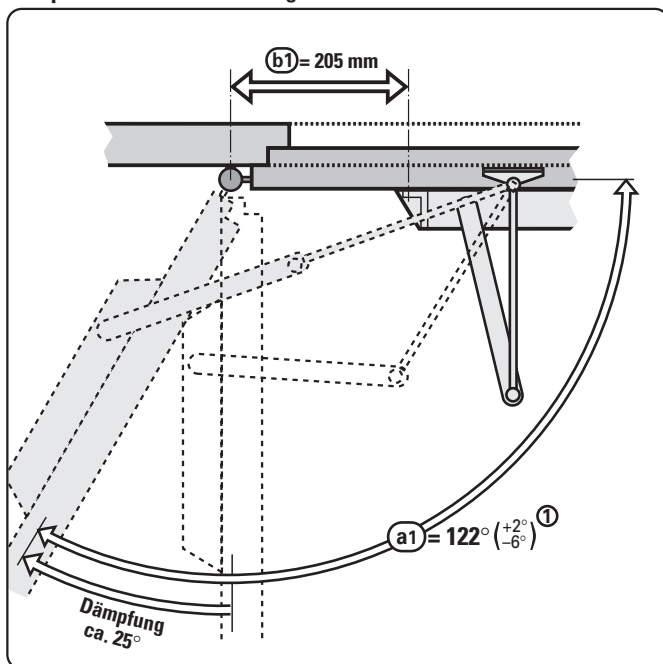

Beispiel 2: Minimaler Öffnungswinkel

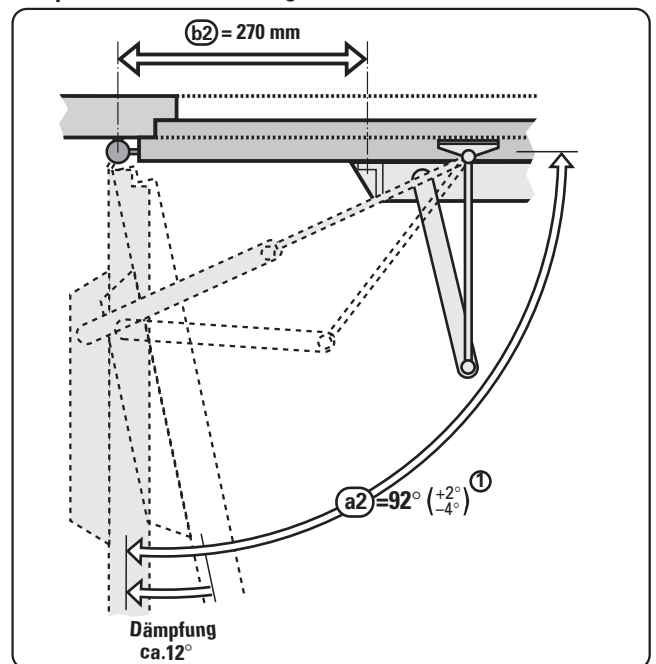

QUALITÄT



SICHERHEIT



ZUVERLÄSSIGKEIT